

Wkręty samogwintujące do blach z łbem stożkowym z wgłębieniem krzyżowym.

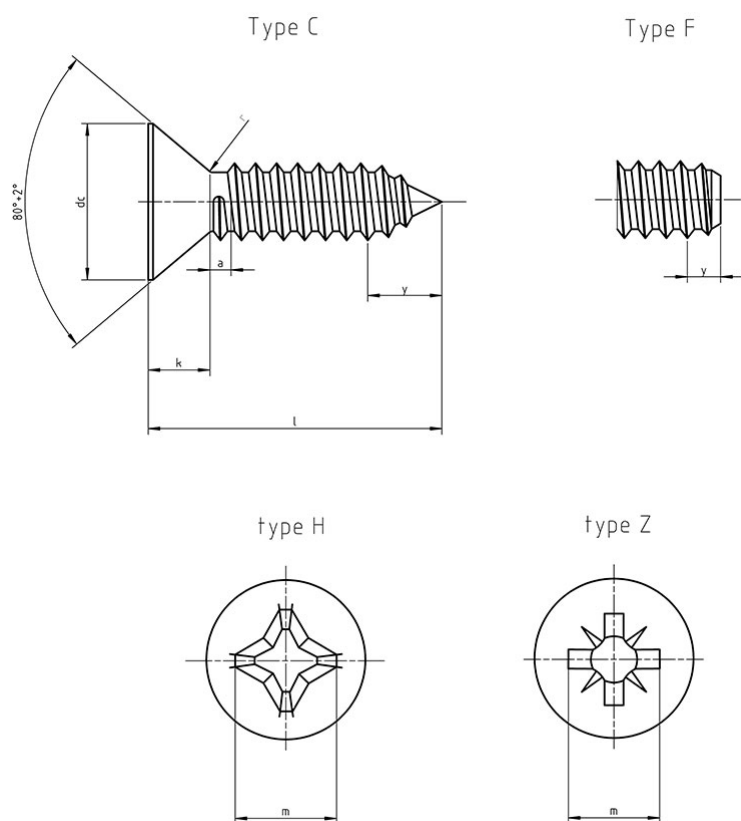

- Normy:
 - DIN 7982
 - PN 83114
 - ISO 7050
- Material i klasa:
 - stal / A2 / A4
- Pokrycie:
 - cynk galwaniczny
 - niklowanie

średnica		ST 2,2	ST 2,9	ST 3,5	ST 4,2	ST 4,8	ST5,5	ST 6,3	ST 8
a	max.	0,8	1,1	1,3	1,4	1,6	1,8	1,8	2,1
	max.	3,8	5,5	7,3	8,4	9,3	10,3	11,3	15,8
	min.	3,5	5,2	6,9	8	8,9	9,9	10,9	15,4
dk									
k	max.	1,1	1,7	2,35	2,6	2,8	3	3,15	4,65
r	max.	0,8	1,2	1,4	1,6	2	2,2	2,4	3,2
wgłębienie	Type H	1,9	3,2	4,4	4,6	5,2	6,6	6,8	8,9
nie									

krzyżow

e	Type Z	2	3,2	4,3	4,6	5,1	6,5	6,8	9
y	Type C	2	2,6	3,2	3,7	4,3	5	6	7,5

ODMIANA "F" ZOSTAŁA WYCOFANA Z PRODUKCJI