

Wkręty samogwintujące do blach z łbem stożkowo-soczewkowym z wgłębieniem krzyżowym.

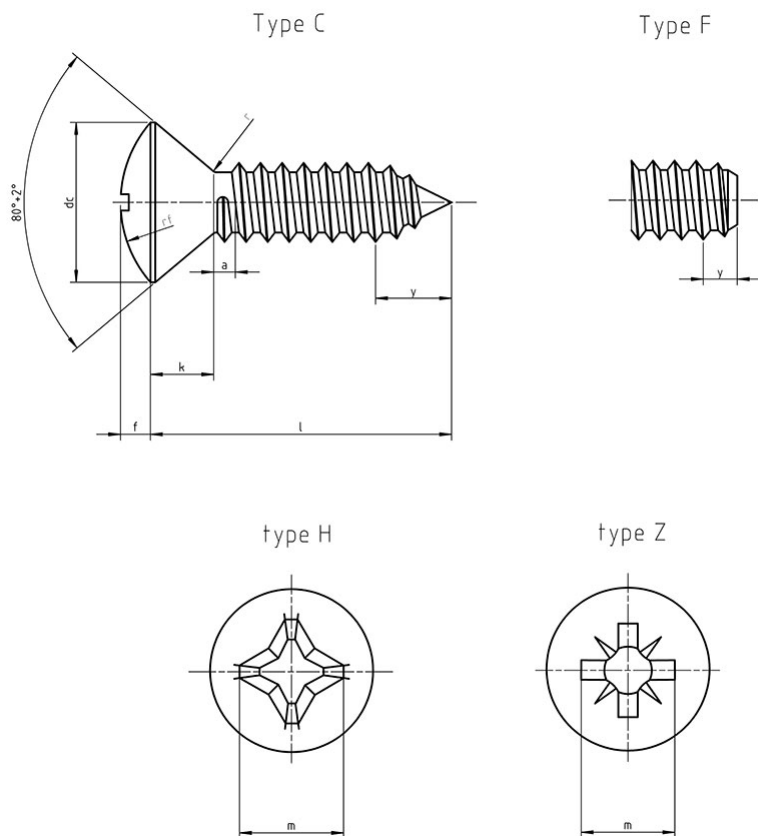

- Normy:
 - DIN 7983
 - PN 83115
 - ISO 7051
- Material i klasa:
 - stal / A2 / A4
- Pokrycie:
 - cynk galwaniczny
 - niklowanie

średnica		ST 2,9	ST 3,5	ST 4,2	ST 4,8	ST5,5	ST 6,3	ST 8
a	max.	1,1	1,3	1,4	1,6	1,8	1,8	2,1
	max.	5,5	,3	8,4	9,3	0,3	11,3	15,8
	min.	5,2	6,9	8	8,9	9,9	10,9	15,4
d_k								
k	max.	1,7	2,35	2,6	2,8	3	3,15	4,65
r	min.	1,2	1,4	1,6	2	2,2	2,4	3,2
f		0,7	0,8	1	1,2	1,3	1,4	2
wgłebien	Type H	3,4	4,8	5,2	5,4	6,7	7,3	9,6
ie								

krzyżowe	Type Z	3,3	4,8	5,2	5,6	6,6	7,2	9,5
y	Type C	2,6	3,2	3,7	4,3	5	6	7,5

ODMIANA "F" ZOSTAŁA WYCOFANA Z PRODUKCJI