

Wkręty z łbem stożkowo - soczewkowym z nacięciem płaskim.

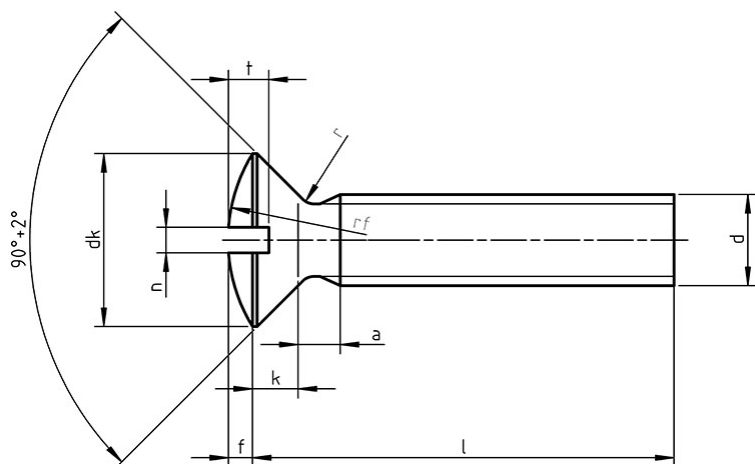

- Normy:
 - DIN 964
 - PN 82211
 - ISO 2010
- Materiał i klasa:
 - 4,8 / 5,8 / 8,8 / A1 / A2 / A4 / mosiądz / aluminium / poliamid
- Pokrycie:
 - cynk galwaniczny
 - niklowanie

d	M1,6	M2	M2,5	M3	M3,5	M4	M5	M6	M8	M10
a	0,7	0,8	0,9	1	1,2	1,4	1,6	2	2,5	3
b	25	25	25	25	38	38	38	38	38	38
dk	3,0	3,8	4,7	5,5	7,30	8,40	9,30	11,30	15,80	18,30
k	1	1,2	1,5	1,65	2,35	2,7	2,7	3,3	4,65	5
n	0,4	0,5	0,6	0,8	1	1,2	1,2	1,6	2	2,5
r	0,4	0,5	0,6	0,8	0,9	1	1,3	1,5	2	2,5
t _{max.}	0,80	1,0	1,2	1,45	1,7	1,9	2,4	2,8	3,7	4,4
t _{min.}	0,64	0,8	1,0	1,20	1,4	1,6	2,0	2,4	3,2	3,8